

P Series Pumps

PUMPS • UNLOADERS • GUNS • LANCES • ACCESSORIES



P51 Range

800 rpm¹ 1000 rpm²

Model	l/min	bar	gpm	psi	Price
P51/135-90 ¹	134.1	90	29.6	1305	
P51/97-140 ²	97.3	140	21.5	2030	



OPTIONS

G S RE DP Bz

Full technical specifications and unloader valve recommendations can be found on page 57 - 59

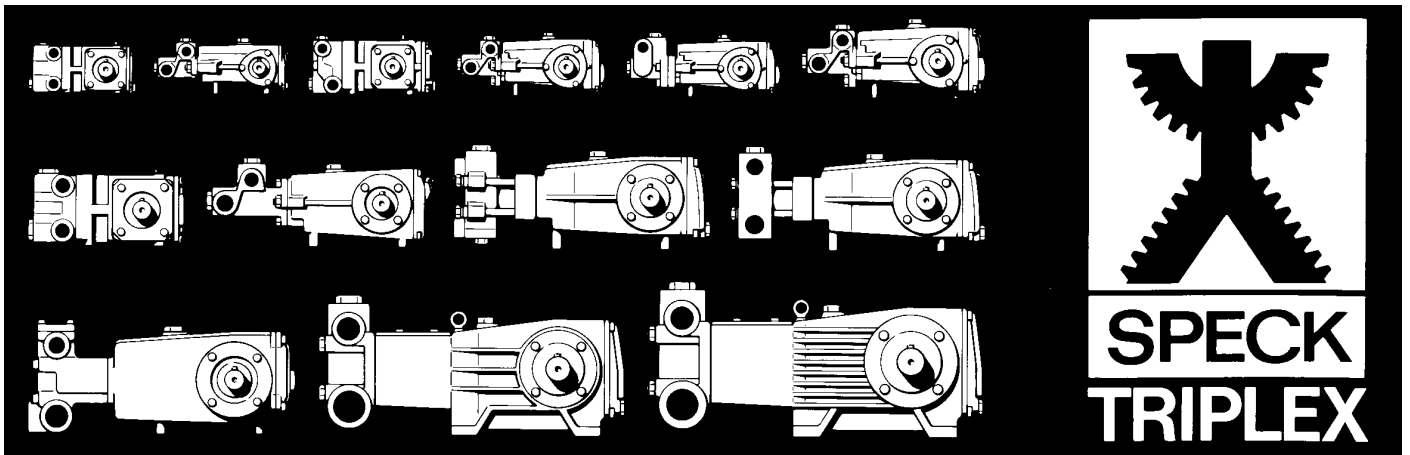

**HOCHDRUCK-PLUNGERPUMPEN
HIGH-PRESSURE PLUNGER PUMPS**

**BAUREIHE
SERIES P51**

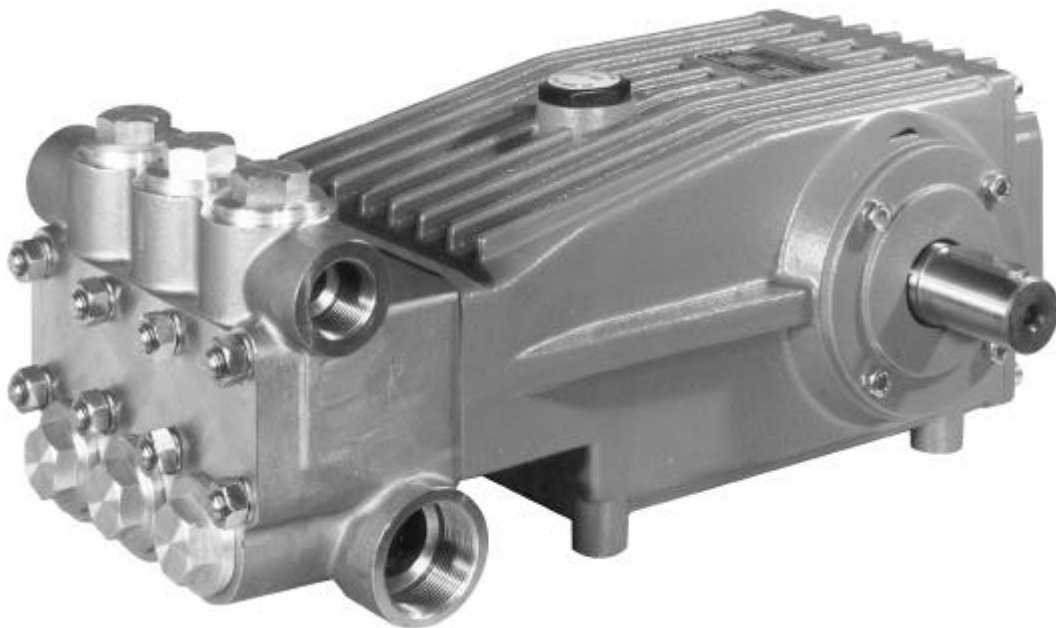

Type	Best.-Nr.	Leistungs- aufnahme	Überdruck max.	Drehzahl max.	Förder- menge max.	Wasser temp. max.	Plunger -Ø	Hub	Gewicht ca.	NPSHR
	Code No.	Power Consump.	Pressure max.	RPM max.	Output max.	Water- Temp. max.	Plunger dia.	Stroke	Weight approx.	NPSH Required
		kW	bar	min ⁻¹	l/min	°C	mm	mm	kg	mWs
P51/135-90	00.5088	23.8	90	800	134.1	60	42	42	57	7.8

Fördermenge Output		Pumpen- drehzahl RPM	Pumpen- keilscheibe Pump V-Belt Pulley		Motor- keilscheibe Motor Pulley bei/at 1450/min		Druck in bar Pressure in bar					
l/min	l/h	1/min	Wirk-Ø Eff.Dia. mm	Außen-Ø Ext.Dia. mm	Wirk-Ø Eff.Dia. mm	Außen-Ø Ext.Dia. mm	40	50	60	70	80	90
67.0	4022	400	315	321	85	91	5.3	6.6	7.9	9.2	10.6	-
83.8	5027	500	250	256	85	91	6.6	8.2	9.9	11.5	13.2	14.8
100.5	6033	600	250	256	106	112	7.9	9.9	11.9	13.9	15.8	17.8
117.3	7038	700	250	256	118	124	9.2	11.5	13.9	16.2	18.5	20.8
134.1	8044	800	250	256	140	146	10.6	13.2	15.8	18.5	21.1	23.8
Anzahl der Keilriemen Profil XPA Number of XPA V-Belts							2 x XPA		3 x XPA		4 x XPA	5 x XPA

Einsatzgebiete

SPECK TRIPLEX Plungerpumpen sind geeignet zur Förderung von sauberem Wasser oder anderen nicht aggressiven oder abrasiven Medien mit ähnlichem spezifischen Gewicht wie Wasser.

Vor dem Verpumpen anderer Fördermedien muss die Eignung und Beständigkeit der Pumpen in Standard oder Sonderausführung unter Berücksichtigung der Leistungs- und Temperaturwerte geprüft werden.

Konstruktionsmerkmale

Die Pumpen der Baureihe P51 zeichnen sich aus durch:

- Antriebsgehäuse aus starkem Sphäroguß für hohe Stabilität und Schwingungsdämpfung.
- Kurbelwelle mit Kegelrollenlager und Gleitlagerpleuel im Ölbad laufend.
- Plunger aus Vollkeramik
- Doppelte Plungerabdichtung
- Leckagerückfuhr für hohe Dichtungsstandzeiten und leckagefreien Betrieb.
- Alle Dichtungen in Hülsen gehalten, dadurch exakte Zentrierung und erleichteter Austausch.
- Saug- und Druckventile baugleich, über Stopfen leicht zugänglich.

Verwendete Werkstoffe

- Ventilgehäuse: Bronzeguß.
- Plunger: Vollkeramik.
- Ventile: Duplexstahl.
- Manschetten: NBR mit Gewebeeinlage.
- Kurbelwelle: Gesenkgeschmiedet und einsatzgehärtet.

Betriebsbedingungen

Trotz des pulsationsarmen Laufes der Pumpen muss von Fall zu Fall geprüft werden, ob ein Druckspeicher vorzusehen ist. Dies hängt im wesentlichen ab von der Konstruktion des Gerätes und von der Gesamtheit der Betriebsbedingungen. Die Funktion eines Druckspeichers kann auch von elastischen Druckleitungen übernommen werden. Besondere Sorgfalt ist bei Betrieb mit warmem Wasser erforderlich. Kavitation muss auf jeden Fall vermieden werden.

Sicherheitsvorschriften und Garantie

Die Garantie beträgt 6 Monate nach VDMA.

Es ist ein Sicherheitsventil gemäß den "Richtlinien für Flüssigkeitsstrahler" vorzusehen, das so eingestellt ist, dass der Betriebsdruck um nicht mehr als 10% überschritten werden kann. Bei Nichteinhaltung dieser Vorschrift sowie bei Überschreiten der Temperatur- und Drehzahlgrenze erlischt jegliche Garantie.

Fields of Application

SPECK TRIPLEX Plunger Pumps are suitable for pumping clean water and other non-aggressive or abrasive media with a specific weight similar to water.

Prior to pumping any other media, a check must be made to find out whether these pumps, taking pump performance and temperature values into consideration, are at all suitable for pumping the required medium.

Construction Characteristics

Particular features of the P51 series are:

- Crankcase of solid spheroidal-cast iron ensuring stability and vibration dampening.
- Crankshaft and taper roller bearings together with plain bearing con rod all run in oil.
- Solid ceramic plunger.
- Double plunger sealing.
- Drip-return ensuring long seal-life and drip-free operation.
- All gaskets in seal sleeves ensuring precise centring and easy replacement.
- Identical suction and discharge valves, easily accessible.

Materials Used

- Valve Casing: Bronze.
- Plunger: Solid ceramic.
- Valves: Duplex-Steel.
- Sleeves: Nitrile with fabric reinforcing.
- Crankshaft: Drop-forged and case-hardened.

Installation

Even though SPECK-TRIPLEX P51 pumps run almost pulsation-free, there are cases where a pressure accumulator is necessary. This will depend mainly on the construction of the unit and the conditions under which it is operated. The same effect can also be achieved by using flexible pressure lines. In any case, use of a pulsation damper adds considerably to the life of the seals and bearings.

Particular care has to be taken when pumping warm water, making absolutely sure that cavitation can not occur.

Safety and Warranty Rules

There is a 6 month warranty in accordance with VDMA guidelines.

Pump operation without safety valve as well as any excess in temperature or speed limits automatically voids the warranty. The safety valve must be regulated in accordance with the guidelines for liquid spraying units so that the admissible operating pressure can not be exceeded by more than 10%.

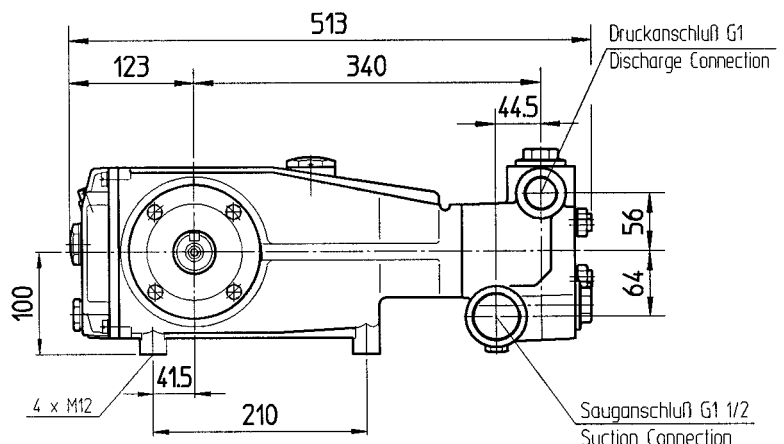
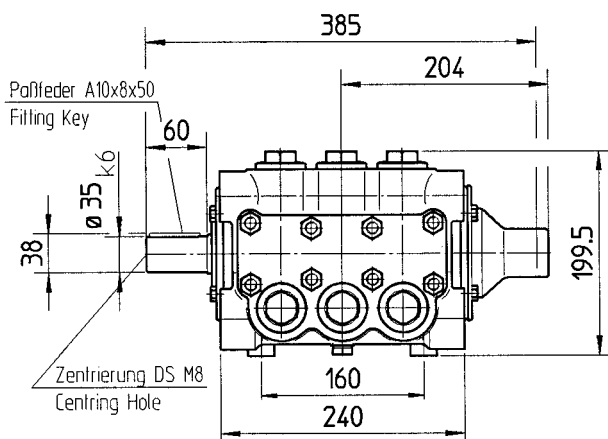

SPECK Pumps (UK) Ltd

11 - 12 Wycombe Industrial Mall · West End Street · High Wycombe · Bucks · HP11 2QY

Tel. (01494) 523203 · Fax (01494) 441542

E-Mail: info@speck.co.uk

www.speck.co.uk

BETRIEBSANLEITUNG OPERATING INSTRUCTIONS



SPECK-TRIPLEX-PLUNGERPUMPE SPECK-TRIPLEX-PLUNGER PUMP

P51/135-90

i Leistungsbereich - Performance

Type	Best.-Nr.	Leistungs- aufnahme	Überdruck max.	Drehzahl max.	Förder- menge max.	Wasser temp. max.	Plunger -Ø	Hub	Gewicht ca.	NPSHR
	Code No.	Power Consump.	Pressure max.	RPM max.	Output max.	Water- Temp. max.	Plunger dia.	Stroke	Weight approx.	NPSH Required
		kW	bar	min ⁻¹	l/min	°C	mm	mm	kg	mWs
P51/135-90	00.5088	23.8	90	800	134.1	60	42	42	57	7.8

NPSH erf. ist gültig für Wasser (spez. Gewicht 1kg/dm³, Viskosität =1°E) bei max. zulässiger Pumpendrehzahl.

Required NPSH refers to water: Spezific weight 1kg/dm³, viscosity 1°E at max. permissible revolutions.

Inbetriebnahme und Wartung

Vor Inbetriebnahme Ölstand prüfen und für störungsfreien Wasserzulauf sorgen.

Ölfüllmenge 3.5l. Nur Getriebeöl ISO VG 220 GL4 (z.B. Aral Degol BG220) oder KFZ- Getriebeöl SAE 90 GL4 verwenden.

Erster Ölwechsel nach 50 Betriebsstunden; dann alle 500 Betriebsstunden, spätestens jedoch nach 6 Monaten. Achtung bei Betrieb in feuchten Räumen bzw. bei hohen Temperaturschwankungen. Bei Kondenswasserbildung im Getrieberaum (Aufschäumen des Öles) sofort Ölwechsel durchführen.

NPSH-Wert beachten.

Max. Zulaufdruck 6 bar, max. Saughöhe -0.3 bar.

Operation and Maintenance

Check oil level prior to starting and ensure trouble-free water supply.

Oil: Use only 3.5 litres of ISO VG 220 GL4 (e.g. Aral Degol BG220) or SAE 90 GL4 gear oil.

Initial change after 50 operating hours and then every 500 operating hours, after 6 months operation in any case.

Caution when operating in damp places or with high temperature fluctuations. Oil must be changed immediately, should condensate (frothy oil) occur in the gear box.

Keep NPSH under control.

Max. input pressure 6 bar, max. suction head -0.3 bar.

Sicherheitsvorschriften

Es ist ein Sicherheitsventil gemäß den "Richtlinien für Flüssigkeitsstrahler" vorzusehen, das so eingestellt ist, dass der Betriebsdruck um nicht mehr als 10% überschritten werden kann. Bei Nichteinhaltung dieser Vorschrift sowie bei Überschreiten der Temperatur- und Drehzahlgrenze erlischt jegliche Garantie.

Beim Betrieb der Pumpe muss das freie Wellenende durch den Wellenschutz (21), die angetriebene Wellenseite und Kupplung durch einen bauseitigen Berührungsschutz abgedeckt sein.

Vor Wartungsarbeiten an Pumpe und Anlage muss sichergestellt werden, dass Druckleitung und Pumpe drucklos sind! Saugleitung verschließen.

Versehentliches Starten des Antriebsmotors durch geeignete Maßnahmen vermeiden (Sicherungen heraus-schrauben). Vor Inbetriebnahme Pumpe und druckseitige Anlagenteile drucklos entlüften. Ansaugen und Fördern von Luft oder Luft-Wassergemisch sowie Kavitation unbedingt vermeiden.

Kavitation bzw. Kompression von Gasen führt zu unkontrollierbaren Druckstößen und kann Pumpen- und Anlagenteile zerstören sowie Bedienungspersonal gefährden!

SPECK-TRIPLEX-Pumpen sind geeignet zur Förderung von sauberem Wasser oder anderen nicht aggressiven oder abrasiven Medien mit ähnlichem spezifischen Gewicht wie Wasser.

Werden andere Flüssigkeiten, insbesondere brennbare, explosive und toxische Medien gefördert, so ist eine Rücksprache mit dem Pumpenhersteller hinsichtlich der Materialbeständigkeiten unbedingt erforderlich. Die Einhaltung der entsprechenden Sicherheitsvorschriften ist durch den Gerätehersteller bzw. durch den Anwender sicherzustellen.

Safety Rules

Pump operation without safety valve as well as any excess in temperature or speed limits automatically voids the warranty. The safety valve must be regulated in accordance with the guidelines for liquid spraying units so that the admissible operating pressure can not be exceeded by more than 10%. When the pump is in operation, the open shaft end must be covered up by shaft protector (21), the driven shaft side and coupling by a contact-protector.

Pressure in discharge line and in pump must be at zero before any maintenance to the pump takes place. Close up suction line. Disconnect fuses to ensure that the driving motor does not get switched on accidentally.

Make sure that all parts on the pressure side of the unit are vented and refilled, with pressure at zero, before starting the pump.

In order to prevent air, or an air/water-mixture being absorbed and to prevent cavitation occurring, the pump-npshr, positive suction head and water temperature must be kept under control.

Cavitation and/or compression of gases lead to uncontrollable pressure-kicks which can ruin pump and unit parts and also be dangerous to the operator or anyone standing nearby.

SPECK TRIPLEX Plunger Pumps are suitable for pumping clean water and other non-aggressive or abrasive media with a specific weight similar to water.

Before pumping other liquids - especially inflammable, explosive and toxic media - the pump manufacturer must under all circumstances be consulted with regard to the resistance of the pump material. It is the responsibility of the equipment manufacture and/or operator to ensure that all pertinent safety regulations are adhered to.

Lfd. Nr. Item No.	Stückzahl No. Off	Best.-Nr. Code No.	Benennung	Description
1	1	01.0608	Antriebsgehäuse	Crankcase
2	1	00.2914	Ölauffüllstopfen kpl.	Oil Filler Plug Assy
4	1	03.0274	Getriebedeckel	Crankcase Cover
5	1	06.0103	O-Ring zu 4	O-Ring for 4
6	1	00.2416	Ölschauglas kpl.	Oil Sight Glass Assy
8	1	00.4502	Ölmeßstab kpl.	Oil Dipstick Assy
9	1	06.0053	O-Ring zu 8	O-Ring for 8
10	4	21.0026	Zylinderschraube	Cylinder Screw
11	5	07.2994	Federring	Spring Ring
12	1	07.0705	Stopfen G1/2	Plug G1/2
13	1	06.0282	Dichtung	Gasket
14	2	03.0137	Lagerdeckel	Bearing Cover
15	2	06.0101	Radialwellendichtring	Radial Shaft Seal
16	2	06.0104	O-Ring zu14	O-Ring for 14
17	8	21.0034	Sechskantschraube	Hexagon Screw
20	2	05.0096	Kegelrollenlager	Taper Roller Bearing
20A	1-3	07.0789	Paßscheibe	Fitting Disc
20B	1-3	07.2844	Paßscheibe	Fitting Disc
21	1	07.0790	Wellenschutz	Shaft Protector
22	1	11.0657	Kurbelwelle	Crankshaft
23	1	07.3188	Paßfeder	Fitting Key
24	3	00.4391	Gleitlagerpleuel kpl.	Connecting Rod Assy
25	3	00.4392	Kreuzkopf kpl.	Crosshead / Plunger Assy
28	3	11.0659	Kreuzkopfbolzen	Crosshead Pin
29A	3	07.2712	Zentrierhülse	Centring Sleeve
29B	3	11.0560	Plungerrohr	Plunger Pipe
29C	3	07.2714	Spannschraube	Tensioning Screw
29D	3	06.0467	Cu-Dichtring	Copper Ring
29E	3	07.3205	Distanzrohr	Spacer Pipe
30	3	07.3095	Ölabstreifer	Oil Scraper
31	3	06.0270	Radialwellendichtring	Radial Shaft Seal
35	3	07.3204	Dichtungshülse	Seal Sleeve
•35A	3	06.0105	O-Ring	O-Ring
•36	3	06.1361	Nutring	Grooved Ring
36A	3	07.3579	Druckring	Pressure Ring
39	3	07.2141	Druckring	Pressure Ring
•40	6	06.0725	Dachmanschette	V-Sleeve
41	3	07.2142	Stützring	Support Ring
43	1	01.0800	Ventilgehäuse	Valve Casing
••44	6	07.2679	Ventilsitz	Valve Seat
••44A	6	06.0107	O-Ring	O-Ring
••45	6	07.2680	Ventilplatte	Valve Plate
••46	6	07.2758	Ventilfeder	Valve Spring
••47	6	07.2682	Federspannschale	Spring Tension Cap
48	6	07.3655	Stopfen	Plug
••48A	6	06.0253	O-Ring	O-Ring
49	8	21.0273	Stiftschraube	Stud Bolt
49A	8	07.0988	Sechskantmutter	Hexagon Nut
49B	8	07.2707	Scheibe	Disc
50	1	07.1000	Stopfen G1/4	Stopfen G1/4
50A	1	06.0108	Cu-Dichtring	Copper Ring
52	1	07.0796	Scheibe für Kurbelwelle	Disc for Crankshaft
53	1	21.0259	Sechskantschraube	Hexagon Screw
54	1	07.3160	Verschlußstopfen G1	Plug G1
55	1	07.3162	Verschlußstopfen G1 1/2	Plug G1 1/2
	1	00.4622	Antrieb kpl.	Crankcase Assy
			(1-29A/30/31/49/49A-B/52/53)	(1-29A/30/31/49/49A-B/52/53)
	1	00.4572	Plungerwechselsatz	Plunger Replacement Kit
			(29B-E/35-41)	(29B-E/35- 41)
	1	00.5141	Pumpenkopf kpl.	Pumphead Assy
			(43-48A/50/50A/54/55)	(43-48A/50/50A/54/55)
	6	00.2412	Ventil kpl. (44-47)	Valve Assy (44-47)
•	1	14.0564	Rep. Satz Dichtungen	Seal Repair Kit
••	1	14.0394	Rep. Satz Ventile	Valve Repair Kit

Bei Bestellung von Ersatzteilen bitte Bestell-Nr., Pumpen-Nr. und -type angeben.
 When ordering please state Code No., Pump Model and Pump Serial No.

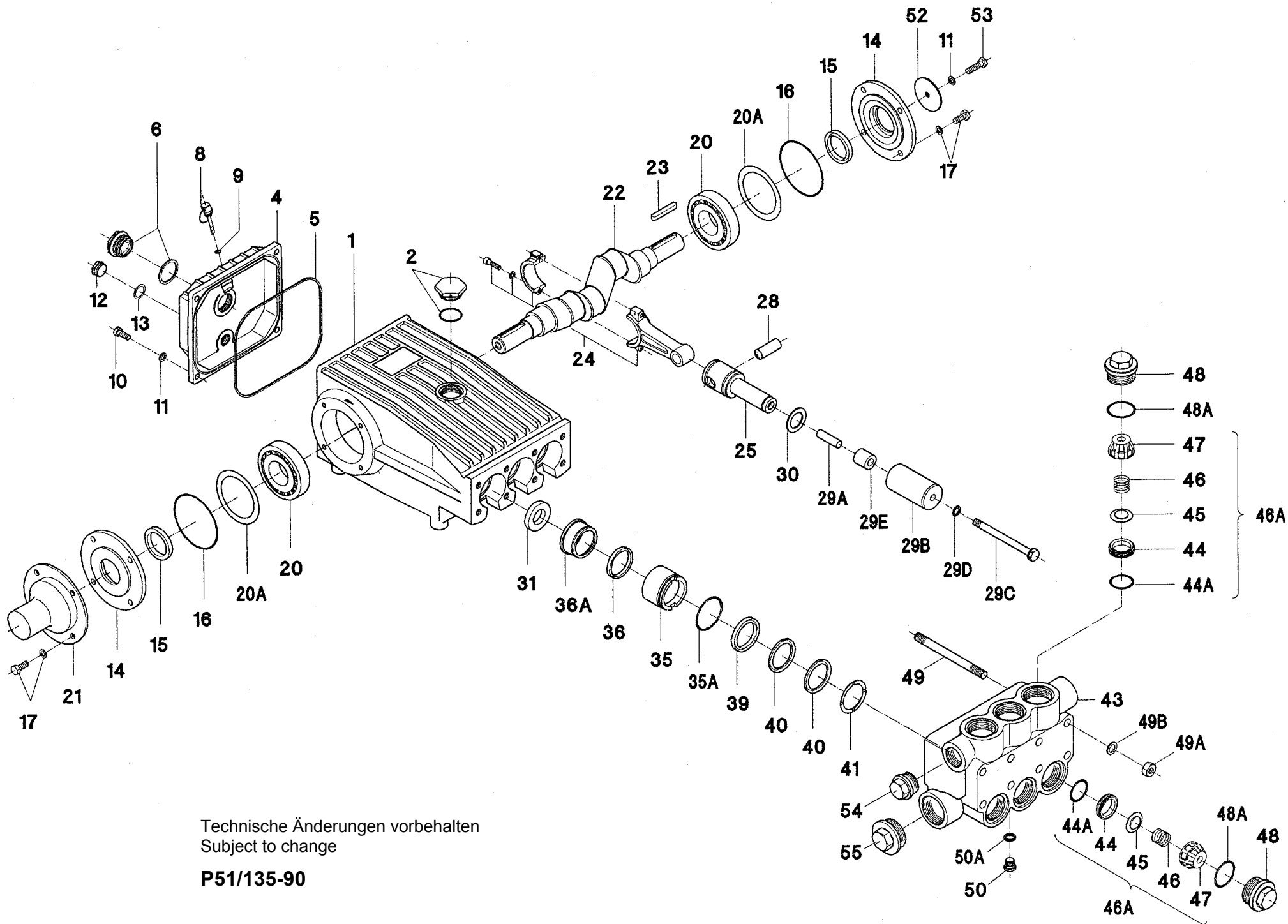

Technische Änderungen vorbehalten
 Subject to change

P51/135-90

Ventile überprüfen

Stopfen (48) heraus-schrauben. Darunter liegende Druck- bzw. Saugventile mit Flachzange oder Schraube M12 herausziehen (Schraube in Bohrung der Federspannschale eindrehen).

Mit Schraubendreher durch Aussparungen in der Federspannschale auf die Ventilplatte drücken und Ventil durch leichte Hebelbewegung zerlegen.

Teile überprüfen, verschlissene Teile ersetzen.

Stopfen (48) mit 145 Nm anziehen.

Dichtungen und Plungerrohr überprüfen:

8xMutter (49A) lösen, Ventilgehäuse nach vorne abziehen. Dichtungen (40) aus Ventilgehäuse entnehmen; Dichtungshülsen aus den Führungen im Antriebsgehäuse ziehen und LRF-Dichtung (36) entnehmen.

Plungerrohre (29B) auf Beschädigungen prüfen; Verschmutzungen müssen entfernt werden. Bei Austausch von Plungerrohren (29B) neuen Cu-Dichtring (29D) verwenden und Spannschraube (29C) mit Schraubensicherungsmittel bestreichen und mit 45Nm anziehen.

Achtung! Schraubensicherungsmittel auf keinen Fall zwischen Plungerrohr (29B) und Zentrierhülse (29A) bringen. Verspannen des Plungerrohres durch exzentrisches Anziehen der Spannschraube bzw. durch Verschmutzung oder Beschädigung der Auflagefläche kann zum Bruch des Plungerrohres führen.

Dichtungen überprüfen und gegebenenfalls erneuern.

Neue, mit Öl bestrichene Dichtungen (40) mit Stützring (41) und Druckring (39) in Ventilgehäuse einlegen. Dichtungen (36) mit Druckring (36A) und O-Ring (36C) in Dichtungshülse (35) einsetzen, O-Ring (35A) überprüfen und gesamte Einheit in Ventilgehäuse montieren. Anschließend kompletten Pumpenkopf vorsichtig über die Plungerrohre fädeln und Muttern (49A) mit 80 Nm gleichmäßig anziehen.

Getriebe zerlegen:

Nach Demontage von Ventilgehäuse und Plungerrohren Öl ablassen, Getriebedeckel (4) und Lagerdeckel (14) abschrauben.

Pleuelschrauben lösen und vordere Pleuelteile so weit wie möglich in Kreuzkopfführung verschieben.

Achtung! Pleuel sind gekennzeichnet. Halbschalen nicht verdrehen. Pleuel beim Zusammenbau wieder in gleicher Position auf die Wellenzapfen der Pleuelwelle montieren.

Kurbelwelle unter leichtem Drehen mit Gummihammer nach einer Seite herausklopfen.

Achtung! Pleuelschäfte nicht verbiegen. Anschließend Laufflächen der Welle und der Pleuel sowie Wellendichtringe und Kegelrollenlager überprüfen.

Zusammenbau:

Auf einer Lagerseite des Getriebes Lageraußenring mit weichem Werkzeug einpressen, bis dieser mit Außenkante der Lagerbohrung bündig ist.

Dann Lagerdeckel mit Wellendichtring und O-Ring aufschrauben. Welle durch gegenüberliegende Lagerbohrung einfädeln. Lageraußenring einpressen und mit Lagerdeckel nach innen spannen. Dabei Welle senkrecht halten und langsam durchdrehen, damit die Kegelrollen der Lager am Bund des Lageraußenringes anliegen.

Axiales Lagerspiel min. 0.1mm max. 0.15mm durch Beilegen von Paßscheiben (20A, 20B) unter einen Lagerdeckel einstellen.

Achtung! Welle soll nach Montage ohne spürbares axiales Spiel leicht drehbar sein. Anschließend Pleuelschrauben mit 35Nm anziehen.

To Check Valves

Screw off tension plugs (48). Take out discharge and suction valves underneath, either with flat tongs or an M12 screw, screwed into the hole of the spring tension disc, press onto valve plate and lever lightly to disassemble the valve.

Check and replace worn parts.

Tighten plug (48) to 145 Nm.

To Check Seals and Plunger Pipe

Loosen the 8 nuts (49A) and take off valve casing frontwise. Remove seals (40) on valve casing. Take seal sleeve out of guide in crankcase and remove leakage seal (36).

Check plunger pipe (29B) for damage and remove any dirt. When replacing plunger pipes (29B) use new copper rings (29D), coat tension screw with glue and tighten it to 45Nm.

Important! Care must be taken that no glue gets between the plunger pipe (29B) and the centring sleeve (29A). The plunger pipe should not be strained by eccentric tightening of the tension screw or through damage to front surface of plunger, otherwise it will probably break.

Check seals and replace as necessary.

Place new oiled seals (40) along with support ring (39) in the valve casing. Place seals (36), pressure ring (36A) and O-ring (36C) in seal sleeve (35), check O-ring (35A) and install the complete unit in the valve casing. Finally, fit in the complete pump head assembly carefully over the plunger pipe and tighten nuts evenly to 80Nm.

To Dismantle Gear

After removing valve casing and plunger pipe, drain oil. Screw off gear cover (4) and bearing cover (14).

Loosen con rod screws and push the front of the con rod forward as far as possible into the crosshead guide.

Important! Connecting rods are marked for identification. Do not twist con rod halves. Con rod is to be reinstalled in the same position on shaft journals.

Turning the crankshaft slightly, hit it out carefully to the side with a rubber hammer.

Important! Do not bend the con rod shanks. Check shaft and con rod surfaces, shaft seals and taper roller bearings.

To Reassemble

Using a soft tool, press in the outer bearing ring till the outer edge lines up with the outer edge of the bearing hole.

Screw off bearing cover together with shaft seal and O-ring. Fit shaft through bearing hole on the opposite side. Press in outer bearing and tension it inwards with the bearing cover, keeping the shaft in vertical position and turning slowly so that the taper rollers of the bearings touch the edge of the outer bearing ring.

Adjust axial bearing clearance to at least 0.1mm and maximum 0.15mm by placing fitting discs (20A, 20B) under the bearing cover.

Important! After assembly has been completed, the shaft should turn easily with very little clearance. Tighten con rod screws to 35Nm.